

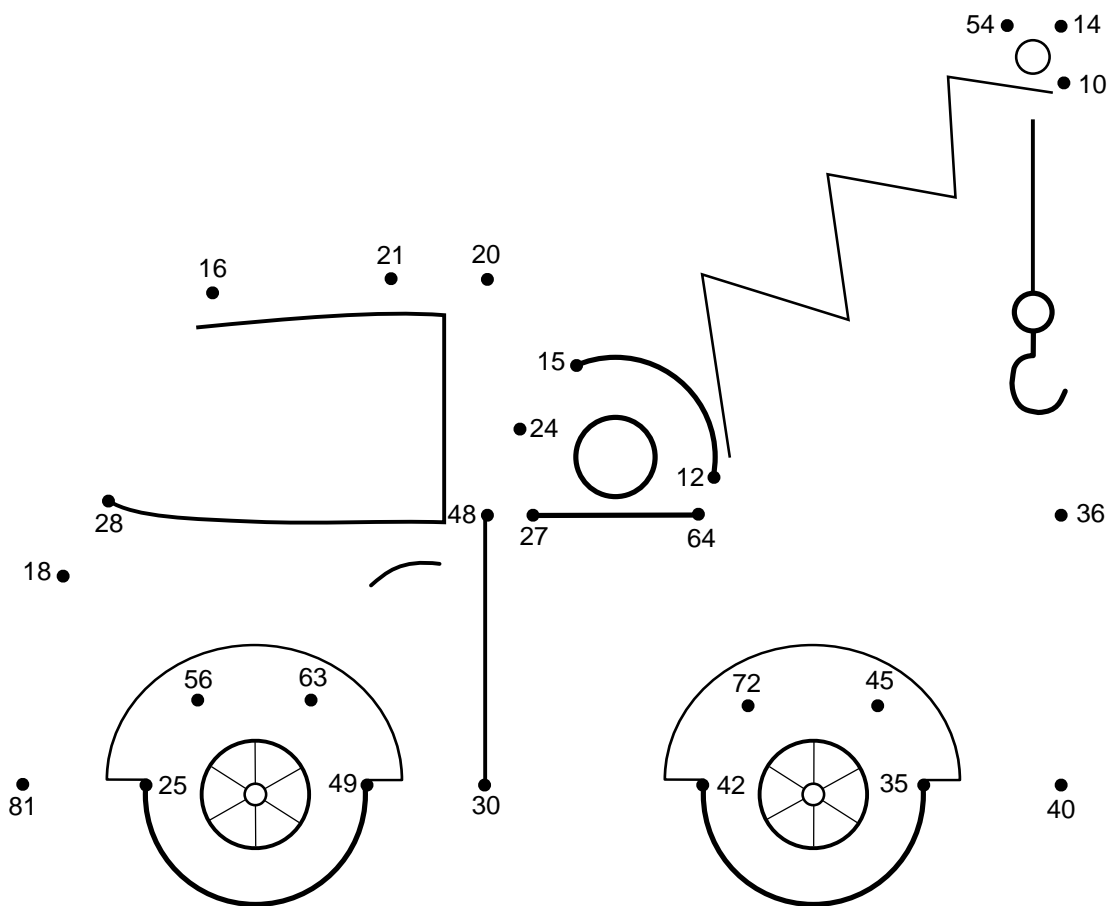

Udregn nedenstående regnestykker for at færdiggøre tegningen. Begynd med regnestykket ud for **Start** og fortsæt med nummer **01** til **25**. Brug resultaterne for at finde den næste prik der skal tegnes til. Når du er færdig kan du farvelægge tegningen.



**Start**  $4 \cdot 4 = 16$

<b>01</b> $7 \cdot 3 = 21$	<b>02</b> $5 \cdot 4 = 20$	<b>03</b> $6 \cdot 8 = 48$	<b>04</b> $3 \cdot 9 = 27$	<b>05</b> $3 \cdot 8 = 24$
<b>06</b> $3 \cdot 5 = 15$	<b>07</b> $6 \cdot 9 = 54$	<b>08</b> $7 \cdot 2 = 14$	<b>09</b> $5 \cdot 2 = 10$	<b>10</b> $6 \cdot 2 = 12$
<b>11</b> $8 \cdot 8 = 64$	<b>12</b> $4 \cdot 9 = 36$	<b>13</b> $8 \cdot 5 = 40$	<b>14</b> $7 \cdot 5 = 35$	<b>15</b> $5 \cdot 9 = 45$
<b>16</b> $9 \cdot 8 = 72$	<b>17</b> $7 \cdot 6 = 42$	<b>18</b> $5 \cdot 6 = 30$	<b>19</b> $7 \cdot 7 = 49$	<b>20</b> $9 \cdot 7 = 63$
<b>21</b> $7 \cdot 8 = 56$	<b>22</b> $5 \cdot 5 = 25$	<b>23</b> $9 \cdot 9 = 81$	<b>24</b> $6 \cdot 3 = 18$	<b>25</b> $4 \cdot 7 = 28$

